

HOZAN

製品情報

Z-365/Z-366

除電ブラシ



Z-365



Z-366

このたびは ホーザン Z-365 / Z-366 除電ブラシ をお買い上げいただき、まことにありがとうございます。この製品情報をよくお読みになり、正しくお使いください。また、お読みになったあとも大切に保管してください。

各部の名称と入組明細

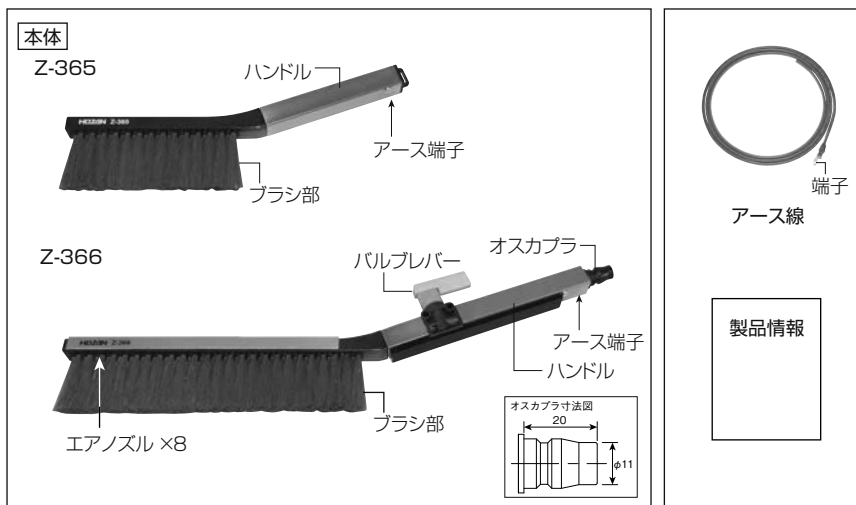

用意するもの

- プラスドライバー ⊕No.2
- 【Z-366のみ】 エアコンプレッサ ※1.5kW (2馬力) 以上で空気タンク容量が大きなもの

注意分の警告マークについて

この製品情報には下記のマークを付けています。

⚠ 拡大損害が予想される事項 ⊘ 禁止行為 ⚠ 必ず行う

この製品情報では注意事項を次のように区別しています。

⚠ 警告 … 重傷をともなう重大事故の発生を想定してのご注意

⚠ 注意 … 傷害や物的損害を想定してのご注意

なお、⚠ 注意 として記載されていても、あるいは特に記述がなくても、状況によっては重大な結果をまねくおそれがあります。正しく安全にご使用ください。

ご使用上の注意

⚠ 警告 重傷をともなう重大事故の発生を想定してのご注意		
絵表示	重要事項	危害・損害
⊘	電気が流れている個所には使用しない。	感電のおそれがある。
⚠	水道管やガス管、電話線や避雷針の接地線（アース線）には接続しない。	感電や事故、除電効果が十分に発揮できないおそれがある。
⊘	帯電のおそれがあるESDS（静電気に敏感な電子部品）には使用しない。	ESDS損傷のおそれがある。
⚠	Z-366のみ 空気圧は0.6MPa以下で使用する。	故障・事故のおそれがある。

⚠ 注意 傷害や物的損害を想定してのご注意		
絵表示	重要事項	危害・損害
⚠	アース線を取り付け、確実にグラウンドに接続する。	除電効果が十分に発揮できないおそれがある。
⚠	Z-366のみ エアフィルターを通した清浄な圧縮空気を使用する。	ブラシ部やクリーニング対象物を汚すおそれがある。

準備

1. アース線を取り付ける

プラスドライバー ⊕No.2で本体のアース端子のネジを一旦取り外します。付属のアース線を図のように取り付け、ネジを締め付けます。アース線の反対側はハーフストリップ加工になっています。任意のアースへ接続してください。

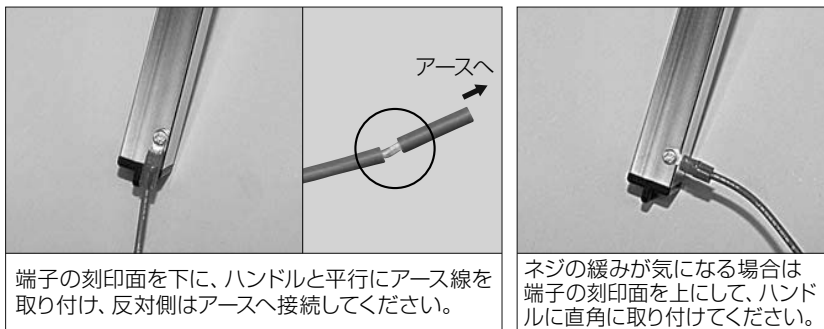

2. [Z-366のみ] エアコンプレッサを準備する

メスカプラが取り付けられた任意のエアホースを本体のオスカプラに接続します。エアコンプレッサに接続し、作動します。レギュレータで0.6MPa以下の値に調整します。本体のバルブが閉じていることを確認し、コンプレッサのバルブを開きます。

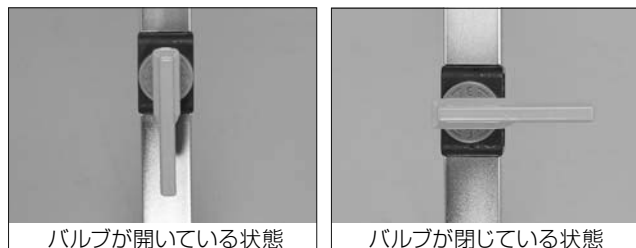

使用方法

毛先で払うようにホコリを落とす

同時に除電も完了します。

Z-366はバルブレバーを操作し、お好みの風量に調節してお使いください。



お手入れ

- ブラシ部に汚れが認められた時には、水で濡らしてかたく絞ったウエスなどでふき取ってください。
- 本器は水洗いや薬品洗浄できません。洗剤や溶剤のご使用はブラシを傷め、導電性能を著しく低下させるおそれがあります。

関連製品

Z-367 除電ブラシ



ホコリと共に静電気を除去できる
ブラシ。
エアダスターやブローに取付けると、
さらに効率の良い除塵が可能です。

使用例



基本仕様

Z-365

全長	230mm(突起部含まず)
ブラシ幅	110mm
毛丈	40mm
材質	アクリル系導電糸(ブラシ)
重量	80g(アース線含まず)

- アース線(1m)付

Z-366

全長	370mm(突起部含まず)
ブラシ幅	200mm
毛丈	40mm
材質	アクリル系導電糸(ブラシ)
重量	165g(アース線含まず)
所要エアコンプレッサ	1.5kW(2馬力)以上
所要空気圧	0.6MPa以下

- アース線(1m)付

技術的なお問い合わせ

ホーサン テクニカルホットライン

☎06-6567-3132 / E-mail: th@hozan.co.jp

【月曜日から金曜日(祝日を除く)の10:30~12:00、13:00~17:00】

ホーサン株式会社

本社 〒556-0021 大阪市浪速区幸町1-2-12

製品・補修部品はWebサイトにてご購入いただけます。
<https://www.hozan.co.jp/>

